

## Montageanleitung

### Glasstoß mit Querriegel

Der Stoß des Rinnenprofils erfolgt immer mittig auf einer Stütze und an einem Sparren. Somit werden die beiden Rinnenprofile sowohl über die Verschraubungen mit dem Sparren, als auch dem Stützenbefestigungswinkel miteinander verbunden. Die Rinnenprofile stoßen stumpf aneinander.

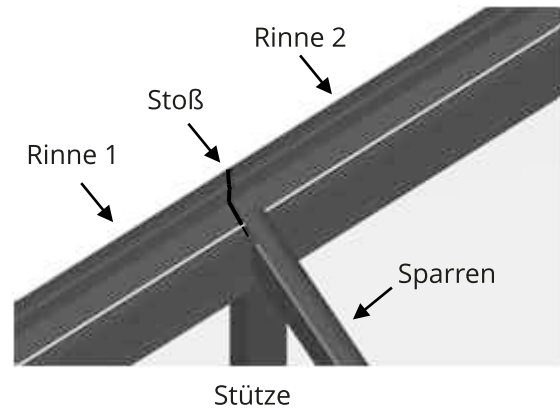

Winkelprofil 30 x 20 auf der Rinnenlippe verschrauben

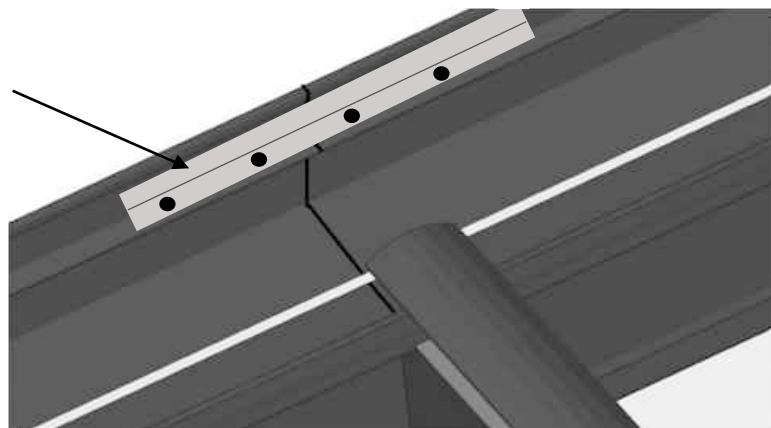

Zum Abdichten den Profilstoß mit Bitumenband verkleben, dazu das Band über den Stoß verlegen und mit einem Brenner erwärmen.

